

## Překvapivá zjištění o pyramidách v Gíze (2. část)

V prvním díle seriálu o pyramidách v Gíze jsme představili myšlenku, že jedním z cílů civilizace starého Egypta bylo – obrazně řečeno – kombinatoricky složit Oko Boha Hóra, a obnovit tak původní jednotu. Podívejme se nyní na tyto úvahy podrobněji.

Michal Černý

Úvodem si připomeňme závěry o egyptských pyramidách v Gíze, k nimž jsme dospěli v článku [Překvapivá zjištění o pyramidách v Gíze \(1. část\)](#). V této práci jsme jako klíč k objasnění funkce pyramid použili **teorii struktury tří a osmi počátků (3P a 8P)**, jak ji popsal jihokorejský vědec J. W. Park [1].

Na základě analýzy číselné struktury pyramid, a její podobnosti s numerickým systémem Knihy Proměn (I-ťing), jsme uvedli hypotézu, že v systému těchto staveb hrála roli mj. také kombinatorika. Celá lokalita by se tak zjednodušeně dala zpodobnit následující ilustrací:

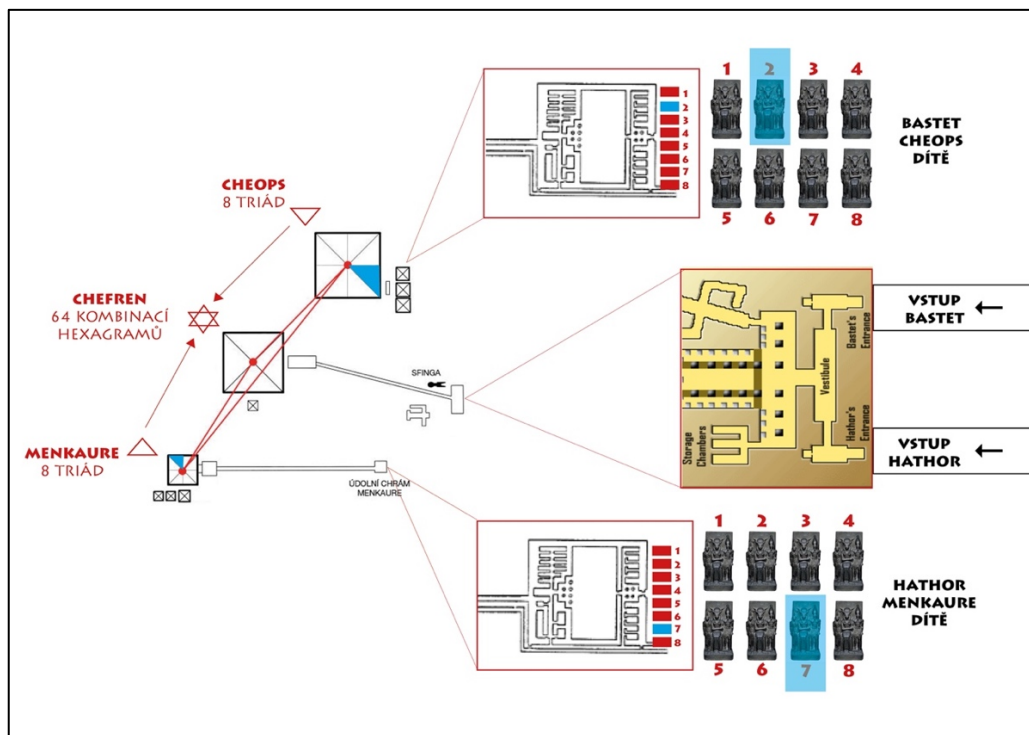

**Obr. 1** Trojice hlavních pyramid na plošině v egyptské Gíze. Dvě osmistěnné pyramidy Menkaurova a Cheopsova se nacházejí na krajích, a uprostřed stojí čtyřstěnná pyramida Chefrenova. Pyramidy nejsou uspořádané v přímé linii, ale v trojúhelníku. V údolním chrámu Menkaurovy pyramidy našel v roce 1908 archeolog George Reisner osm triadických soch, tvořené postavami faraona Menkaure, bohyně Hathor a dítěte jakožto symbolu provincie Horního Egypta. V případě Cheopse by pak tato trojice měla sestávat z faraona Cheopse, bohyně Bastet a dítěte jakožto symbolu provincie Dolního Egypta – avšak z těchto soch se našlo pouze torzo, a údolní chrám Cheopsovy pyramidy již neexistuje. Podle hypotézy docházelo ke kombinování osmi triád Cheopse s osmi triádami Menkaure (zde jako příklad zvolen Cheops: 2 a Menkaure: 7), a ve střední Chefrenově pyramidě probíhalo složení obou trigramů do hexagramu (znaku složeného ze šesti čar). V centrální pyramidě tak vznikalo osm krát osm, tedy 64 kombinací hexagramů – což odpovídá číselné struktuře Knihy Proměn (I-ťing).

Na krajích komplexu vidíme dvě osmistěnné pyramidy – Cheopsovu a Menkaurovu – které se nacházejí v základně trojúhelníka, analogicky jako dvojice protikladů yin a yang. Podle této hypotézy dodával Menkaure první z osmi trigramů, Cheops druhý z osmi trigramů, a v Chefrenově pyramidě – jakožto středním neutro prvku – se slučovalo osm trigramů krát osm trigramů z obou krajních pyramid, čímž vznikalo 64 kombinací hexagramů (znaku složeného ze šesti čar). Za osm trigramů si můžeme dosadit frekvence zvuku či světla, tedy například osm tónů hudební oktávy, či osm základních barev. To názorně demonstrují flash aplikace GIZA.SWF a GIZA64.SWF, dostupné ke stažení na webu <http://giza64.euweb.cz> [2]. Sloučením osmi frekvencí z obou krajních pyramid pak vznikalo 64 tónů, tedy rozsah piana – osm oktáv.

Podle egyptské mytologie bylo Oko Boha Hóra v boji rozsekáno zlým Sethem na šest částí (tedy na hexagram, resp. 64 kombinací hexagramů). Pyramidy tak vytvářely 64 kombinací na cestě ke sjednocení s Bohem, a jejich cílem tak bylo, obrazně řečeno, „složit oko Boha Hóra“ a obnovit tak původní jednotu [3].

### Cheops a Menkaure jako spojené protiklady

Dosavadní práce publikované k tématu egyptských pyramid zpravidla neberou v úvahu, že pyramidy Cheopsova a Menkaurova v tomto systému náležejí k sobě, tvoří dialektickou dvojici v základně trojúhelníka, zatímco Chefren, jakožto střední neutro prvek, je postaven na jeho vrcholku.

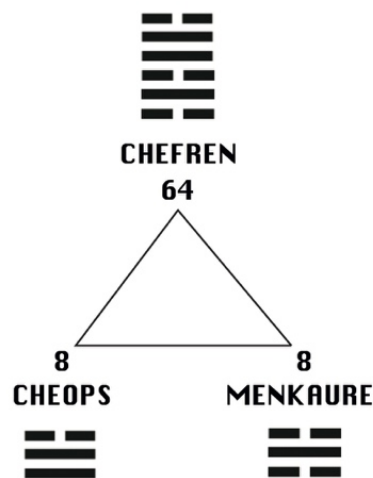

**Obr. 2** Cheops a Menkaure jako dialektické protiklady (yin-yang) v základně trojúhelníka, a Chefren jako střední neutro prvek na vrcholku.

Většina badatelů se zabývá především Cheopsem (bezpochyby se jedná o největší a nejvíce impozantní stavbu), avšak často opomíjí zbývající dvě pyramidy – Menkaurovu a Chefrenovu. Podle našeho názoru je však potřeba tuto trojici vnímat jako jeden celek, jako tři součásti jediného komplexu. Největší a nejmenší pyramida v této soustavě patří k sobě, a společně vytvářejí dvojici yin-yang, podobně jako například Slunce a Měsíc. Analogicky jako tato nebeská tělesa lze obě pyramidy považovat za dialektickou dvojici, i přes nepoměr v jejich fyzické velikosti. Předpoklad, že Cheopsova a Menkaurova pyramida v tomto systému náležejí k sobě, lze odvodit z následujících charakteristik:

**1) Strany pyramidy Cheopsovy a Menkaurovy jsou prolomeny identickým způsobem.** Toto prolomení zdvojnásobuje počet stran, a z těchto staveb činí osmistěny. Oproti tomu prolomení stran Chefrenovy pyramidy je provedeno méně výrazně, takže se tato stavba ze všech tří nejvíce přibližuje tvaru jednoduššího čtyřstěnu [4].

**2) Struktura zádušních a údolních chrámů je podobná u Cheopsovy a Menkaurovy pyramidy, zatímco zcela odlišná u Chefrenovy.** Zádušní chrámy jsou u Menkaura a Cheopse vzhledem k východnímu čelu pyramidy orientované na šířku – z logických důvodů, protože v jejich případě se jedná o osm volitelných kombinací, proto musí být stavba širší. Naproti tomu zádušní chrám Chefrenovy pyramidy je konstruován jako výrazně užší, což je také logické – jeho konstrukce nasvědčuje tomu, že je pro něj charakteristické **sjednocující číslo dvě**, a tedy slučovací funkce dvou trigramů z obou krajních pyramid. (V údolním chrámu Chefrena najdeme **dva vstupy** pro bohyně Hathor a Bastet.) Struktura zádušního a údolního chrámu Chefrena se tak s trochou tolerance dá označit za „dvojkovou“ či „binární“.

**3) V blízkosti Menkaurovy a Cheopsovy pyramidy najdeme trojici satelitních pyramid, zatímco u Chefrena jedinou.** Celkově se tak jedná o sedm satelitních pyramid: tři satelitní pyramidy u Cheopse, tři u Menkaura, plus jedna u centrálního Chefrena. Ten hraje v systému pyramid sjednocující roli (je sjednotitelem Cheopse a Menkaura), což Egypťané znázorňovali tzv. symbolem *sema-tawy*, který najdeme na bočních stranách trůnu faraona Chefrena.

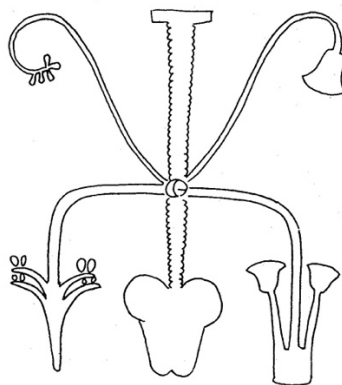

**Obr. 3** Slučovací roli Chefrena vyjadřuje znak *sema-tawy*, zobrazený na stranách trůnu faraona, který byl také považován za spojovatele zemí Horního a Dolního Egypta. Střední osa symbolizuje průdušnici a sjednocující funkci, trojice liliových a papyrových rostlin po stranách platí za označení Horního a Dolního Egypta. Za analogický symbol lze považovat židovský sedmiramenný svícen, v egyptské kultuře pak můžeme vysledovat podobnost s vyobrazením proslulé Aeskulapovy hole, což jsou dvě sinusoidy, obtáčeující středovou osu. (Obr.: HID, CC BY 3.0 via Wikimedia Commons)

### Jak zařadit do systému 3P a 8P

Pro pochopení funkce celého komplexu je především potřeba jednotlivé stavby správně zařadit do systému hetero-neutro-homo, jak jej popsal J. W. Park v teorii struktury 3P a 8P.

- **Menkaurova pyramida je prvkem yang (hetero).** Nejmenší pyramida je asociována s typickými yang hodnotami, kterými jsou přímota, linearita, světlo, Slunce (přímé sluneční paprsky). Samotné jméno faraona v egyptské transkripci je „Men-Kua-Ra“, je tedy spojen s egyptským slunečním bohem Ra.
- **Chefrenova pyramida je prvkem neutro** – je středním neutrálním prvkem spojovatele a kombinátora.
- **Cheopsova pyramida je prvkem yin (homo).** Je asociována s Měsícem, se zklidňujícím a ochlazujícím živlem vody, a také s ženskou yin cykličností (srovnejme s Menkaurem, tedy mužskou, yangovou přímostí a linearitou).

Zařazení jednotlivých pyramid do systému 3P (hetero-neutro-homo) můžeme shrnout v následující tabulce:

čínské pojmy	yang	tao	yin
pojmy J. W. Parka	hetero	neutro	homo
pyramidy	Menkaure	Chefren	Cheops
čísla	8	64	8
trigram/hexagram	horní trigram	hexagram	dolní trigram
oči	pravé oko	třetí oko	levé oko
nebeská tělesa	Slunce	Země	Měsíc
svět a člověk	nebesa	člověk	země
geometrie	přímka (linearita)	bod	kruh (cykličnost)
rodina	muž	dítě	žena
elementární částice	elektron	neutron	proton
Egypt	Horní Egypt	sjednotitel	Dolní Egypt
ideje/materie	svět idejí	absolutno	svět hmoty
sex	muž	sex	žena
postava Ba-Ba	pravá noha	falus	levá noha

Tabulka 1 – zařazení jednotlivých prvků do systému 3P – hetero, neutro, homo

## 64 kroků ke složení Oka Boha Hóra

Podle naší hypotézy tak ve střední Chefrenově pyramidě vznikalo zmíněných 64 kombinací hexagramů [5]. Těchto 64 kombinací (tedy 64 znaků složených ze šesti čar, buď přerušovaných yin, nebo plných yang) může nést různá označení, která jsou známa ze současné moderní vědy i starověkých tradic:

- **Harameinův bod.** Označení podle švýcarského fyzika Nassima Harameina, který tento hypotetický kombinatorický základ reality zkoumá pomocí fyzikálních a matematických metod.
- **Mer-Ka-Ba.** Egyptský výraz, který ve svých pracích používá autor Drunvalo Melchizedek [6]. Pojem Mer-Ka-Ba lze překládat jako světlo (Mer), duše (Ka) a tělo (Ba).
- **Květ života.** Pojem pocházející ze starověké tantry.

Bůh Thoth, který je v egyptské historii znám také jako Hermes Trismegistos – stavitel pyramid – podle egyptské mytologie sdělil bohovi Hórovi, že zná způsob, jak jeho rozdělené oko složit dohromady.

Současný americký badatel Douglass A. White v práci „The Holistic Change Maker“ publikoval názornou tabulku skládání Hórova oka v 64 krocích [7]. Může se tak jednat o konkrétní návod Egyptanů, jak Hórovo oko složit pomocí kombinatoriky pyramid.



Step	Symbol	Step	Symbol	Step	Symbol	Step	Symbol
01.	☉	17.	<	33.	~	49.	~ <
02.	>	18.	< >	34.	~ >	50.	~ < >
03.	↓	19.	< ↓	35.	~ ↓	51.	~ < ↓
04.	↓ >	20.	< ↓ >	36.	~ ↓ >	52.	~ < ↓ >
05.	>	21.	< >	37.	~ >	53.	~ < >
06.	> >	22.	< > >	38.	~ > >	54.	~ < > >
07.	> ↓	23.	< > ↓	39.	~ > ↓	55.	~ < > ↓
08.	> ↓ >	24.	< > ↓ >	40.	~ > ↓ >	56.	~ < > ↓ >
09.	o	25.	< o	41.	~ o	57.	~ < o
10.	o >	26.	< o >	42.	~ o >	58.	~ < o >
11.	o ↓	27.	< o ↓	43.	~ o ↓	59.	~ < o ↓
12.	o ↓ >	28.	< o ↓ >	44.	~ o ↓ >	60.	~ < o ↓ >
13.	o >	29.	< o >	45.	~ o >	61.	~ < o >
14.	o > >	30.	< o > >	46.	~ o > >	62.	~ < o > >
15.	o > ↓	31.	< o > ↓	47.	~ o > ↓	63.	~ < o > ↓
16.	o > ↓ >	32.	< o > ↓ >	48.	~ o > ↓ >	64.	~ < o > ↓ >

**Obr. 4** Výzkumník Douglass A. White publikoval konkrétní tabulku skládání Hórova oka v 64 krocích. Vycházel přitom ze sekvence uváděné starověkými Egyptany, rekonstruované z papyrových záznamů.

Tuto tabulku jsme využili také ve flash aplikaci GIZA64.SWF, kterou si lze stáhnout z webu <http://giza64.euweb.cz>. Hráč v ní může zkusit, zda v postupu skládání objeví jednoduchý systém, a podaří se mu tak Hórovo oko sestavit dohromady. Nutno dodat, že rozložení barev a zvuků bylo v tomto případě zvoleno arbitrárně, a konkrétní přiřazení jednotlivých kombinací barev, zvuků a šesti částí Hórova oka může být ve skutečnosti zcela odlišné.

### Čínská, nebo egyptská Kniha Proměn?

Pro tento poněkud neobvyklý pohled na egyptské pyramidy zní jedna z podstatných otázek, zda byla čínská Kniha Proměn s jejím číselným systémem známa již ve starém Egyptě. Podle

Douglasse A. Whitea v současnosti zatím nelze nalézt přímý důkaz, že Kniha Proměn pochází z Egypta (a že by tedy byla pouze později z Egypta přenesena do Číny, odkud známe její konkrétní podobu.) Možná badatelé nějaký důkaz o její předešlé přítomnosti v Egyptě objeví v budoucnu. Zřejmě nejpravděpodobnějším místem, kde by se doklady o tom mohly nacházet, je město Hermopolis ležící ve středu Egypta mezi jižními a severními provinciemi země. Toto město, nazývané také „Khemenu“, je také původním domovem egyptské „ogdoad“, tedy osmice božstev [8]. Z tohoto sídla a zdejšího chrámu však po mnoha tisíciletích zbyly jen ruiny, a proto jasné doklady o „egyptském I-ťingu“ scházejí. Douglass A. White tak uvádí pouze nepřímé indicie o přítomnosti Knihy Proměn v Egyptě – podle něj byla v Hermopolu nalezena její jednoduchá zárodečná forma, v níž jsou naznačeny jednotlivé yin-yang kombinace [9]. V každém případě je zjevné, že už samotné rozdělení Hórova oka na šest částí, tedy 64 hexagramů, přesně odpovídá právě numerické struktuře Knihy Proměn. Kromě pyramid je tato číselná struktura charakteristická také pro Chrám v Luxoru [10].

### **Pyramidy: „The ultimate mind fuck“**

Celý komplex trojice pyramid v Gíze je především o slučování a spojování dvou protikladů (yin a yang, Cheops a Menkaure, Horní a Dolní Egypt), a proto má mnoho společného s mystickou sexualitou, jejímž praktikováním se zabývá například starověká tantra. Douglass A. White se ve svém díle věnuje postavě z egyptské mytologie jménem Ba-Ba. Je předchůdcem Thotha, a jeho osoba reprezentuje kultivaci člověka pomocí jógy, meditace a tantry, jakožto cesty k osvícení. Egyptané jeho jméno zapisovali hieroglyfem v podobě dvojice nohou – jedna noha představuje číslo osm, druhá noha pak druhou osmičku. Jeho dvojice dolních končetin je také symbolem bifurkace, tedy větvení (64 hexagramů vzniká větvením v posloupnosti šesti kroků, v sekvenci 2 – 4 – 8 – 16 – 32 – 64). Číňané tak hovoří o tzv. „ba-ba hexagramech“ – výslovnost čísla osm totiž v čínštině zní podobně jako „ba“. Pojem „ba-ba hexagram“ pak je interpretován jako základní věta, která je, dle našeho mínění, platná i pro pyramidu v Gíze: „osm krát osm rovná se šedesát čtyři.“ A právě mýtická postava Ba-Ba mohla přenést vědění o osmi trigramech a o Knize Proměn z Egypta do Číny (v čínském prostředí je tato postava jmenována jako Bao-Xi, přičemž White shledává řadu podobností v hieroglyfickém zápisu těchto dvou jmen) [11]. Zároveň je pozoruhodné, že postava Ba-Ba – asociovaná s větou „8 krát 8 rovná se 64“ – je spjata i s pyramidami, konkrétně vystupuje v Textech pyramid. V samotném závěru těchto textů je uvedeno, že „Ba-Ba svým falem odemýká dveře a brána k nebesům je otevřena“ [12]. V systému 3P a 8P jsou dvě nohy Ba-Ba prvky homo a hetero (8 krát 8), zatímco falus mezi nohama je středním prvkem neutro (tedy číslem 64 – viz tabulka č. 1.) Odemčení nebeských dveří falem tedy představuje finální spojení, dosažení mystické jednoty s kosmem, tantrické vyvrcholení [13]. Douglass A. White na tomto místě používá výrazu „ultimate mind fuck“.

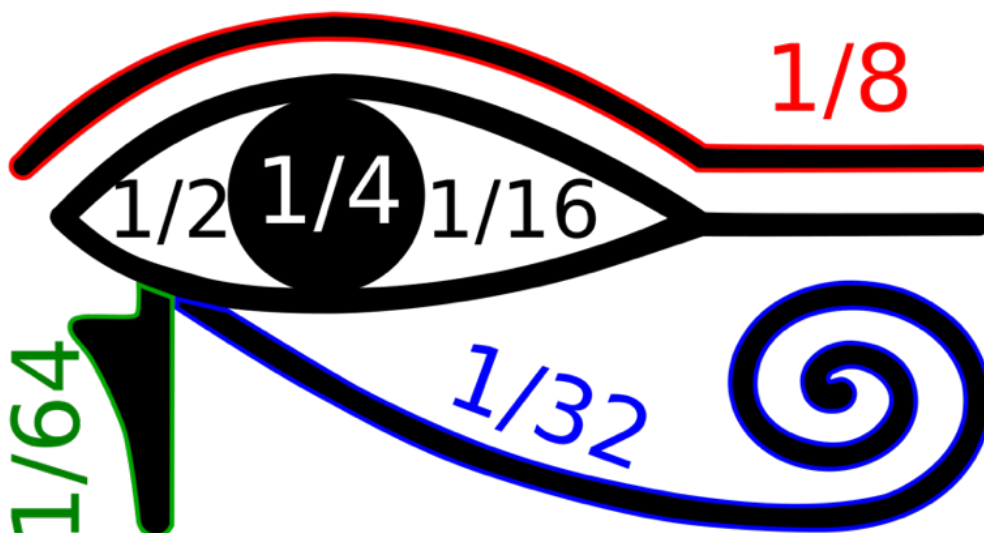

**Obr. 5** Překryje-li se obraz Hórova oka sagitálním snímkem lidského mozku, každá část reprezentuje oblasti středu mozku, a odpovídá také neuroanatomické lokalizaci smyslů. Část 1/2: čich. Část 1/4: zrak. Část 1/8: myšlení. Část 1/16 sluch. Část 1/32: chuť. Část 1/64: hmat. (Obr.: Kompak; Derivative work: Benoît Stella; Vectorization: Ignacio Icke, CC BY-SA 3.0, via Wikimedia Commons)

#### Praktické důsledky: cesta vzestupu

Jaké však mohou mít uvedené poznatky konkrétní důsledky v praxi? Víme, že Hórovo oko bylo Sethem rozsekáno na šest částí, a úkolem Egyptanů je složit ho dohromady. Těmito šesti částem je možné přiřadit i odpovídající části v centru lidského mozku [14]. Podle Egyptanů je mozek tím, co člověka odděluje od vnímání a prožívání vyšší skutečnosti, analogicky jako rozsekané Hórovo oko. Uvedená tabulka skládání Hórova oka v 64 krocích by pak mohla sloužit jako konkrétní kombinatorický návod pro cestu k harmonizaci, a tím k vyšším a sjednocujícím úrovním.

Autor uvítá ohlasy k tématu na mail: [michalcerny.media@seznam.cz](mailto:michalcerny.media@seznam.cz)

#### Poznámky a literatura:

[1] Kap. *Filosofické a přírodovědné základy čínské medicíny* (str. 13-110) In: Růžička, Radomír: *Mikrosystémy akupunktury z hlediska současného poznání*. Nakl. Poznání, Olomouc 2002

[2] viz <http://giza64.euweb.cz>

**Pozn.:** Aplikace GIZA.SWF a GIZA64.SWF jsou na tomto webu uloženy ve flash formátu SWF. Společnost Adobe ukončila podporu Flash playeru, proto je možné programy přehrát v bezplatné náhradě, nástroji RUFFLE: <https://ruffle.rs/#downloads> (Použijte prosím desktopovou verzi přehrávače. Soubor musí být pojmenován GIZA64.SWF, resp. GIZA.SWF).

[3] Povšimněme si podobnosti jména Seth či Sutech se Satanem, tedy Božím protivníkem. Zatímco kombinatorické složení oka Boha Hóra představuje spirituální cestu vzhůru směrem ke sjednocení, postava Setha, Sutecha či Satana tomuto duchovnímu vzestupu brání.

[4] Kato, Akio: *The concavity of the Great Pyramid Can Be Derived from Inward Sloping Courses Needed for the Stability*. In: *Archeological Discovery*, Vol. 11 No. 2, April 2023

Dostupné on-line: [https://www.scirp.org/pdf/ad\\_2023022716051094.pdf](https://www.scirp.org/pdf/ad_2023022716051094.pdf)

[5] Melchizedek, Drunvalo: *Prastaré tajemství Květu života, svazek 2* (str. 407); PRAGMA, Praha 2009.

**Pozn.:** V systému pyramid jedná o slučování osmi trigramů (Nebesa, yang) s osmi trigramy (Země, yin), celý komplex staveb tedy má mnoho společného s praxí mystické sexuality, podobně jako například jóga či tantra. („Jóga“ znamená v překladu „spojení“, příbuznými slovy jsou anglické „join“, či slovanské „jho“.)

Drunvalo Melchizedek ve své práci popisuje osobnostní systém starých Egyptanů, vycházející právě z egyptské tantry. Egyptané podle něj nerozlišovali pouze dvě sexuální orientace, ale osm základních sexuálních typů. Konkrétně se jednalo o těchto osm kombinací: mužská heterosexuální, mužská homosexuální, ženská heterosexuální, ženská homosexuální, mužská bisexuální, ženská bisexuální, ženská asexuální, a mužská asexuální. Těchto osm sexuálních typů pak kombinovali s osmi typy osobností, čímž vzniká matrice 64 možných konfigurací osobnosti. Drunvalo Melchizedek pak popisuje konkrétní způsoby, jakými duše (Ka) při procházení reinkarnacemi volí mezi 64 konfiguracemi osobností – analogicky jako molekula dědičnosti DNA, která v evolučním procesu prochází 64 kombinacemi tripletů.

[6] Melchizedek, Drunvalo: *Prastaré tajemství Květu života, svazek 1* (str. 23), *svazek 2* (str. 454); PRAGMA, Praha 2009.

**Pozn.:** Drunvalo Melchizedek hovoří o tom, že Egyptané rozlišovali osm způsobů programování Mer-Ka-By, analogicky k osmi základním sexuálním typům – programování mužské (heterosexuální a homosexuální), ženské (heterosexuální a homosexuální), obojetné (bisexuální mužské, bisexuální ženské), a žádné (asexuální mužské, asexuální ženské).

[7] White, Douglass A.: *The Holistic Change Maker (Book of Changes)* (str. 18); Sacred Scarab Institute, 2022

Dostupné on-line: <https://www.dpedtech.com.tw/media/9-The-Holistic-Change-Maker-Book-of-Changes-古埃及與易經.pdf>

[8] **Pozn.:** Výzkumník John Anthony West, autor knihy „Esoterický Egypt: Průvodce po posvátných místech“ uvádí, že v Hermopoli studoval i Ježíš Kristus, jehož učení je nápadně podobné egyptskému hermetismu.

[9] **Pozn.:** Touto zárodečnou formou Knihy Proměn je egyptská osmice božstev ogdoad (známá z Hermopole), a vztahy mezi nimi.

[10] White, Douglass A.: *The Senet Tarot of Ancient Egypt* (str. 80); Delta Point Educational Technologies, 2004, 2011

Dostupné on-line: <https://www.dpedtech.com.tw/en/the-senet-tarot-of-ancient-egypt/>

**Pozn.:** Tato struktura je charakteristická také pro Chrám v Luxoru. Jeho Amenhotepův dvůr se 64 sloupy reprezentuje číselnou strukturu Knihy Proměn. Cesta hrdiny skrze chrám postupuje směrem od vyššího počtu sloupů (od složitosti světa) směrem k nižším číslům až ke dvojce, až k finální božské jednotě. Počet sloupů při cestě chrámem se snižuje od čísla 78 (64 základních kombinací plus 8 plus 4 plus 2), postupuje k číslu 64, následně pokračuje na 32, 8, 4, až je dosaženo čísla dvě, jako dvojice yin-yang, v podobě dvojice obelisků. Falus odemykající nebeskou bránu pak dvojnásobkem kolabuje do jednoty. V tom lze vidět podobnost s trojúhelníkovým tvarem pyramid, kdy hrdina analogicky postupuje od mnohočetnosti světa, tedy od základny pyramidy, směrem k jejímu vrcholku, k jednoduchosti a finální božské jednotě. Jiným příkladem je větvení se strom bifurkací, který tvarem rovněž připomíná pyramidu – cesta probíhá od osmi trigramů, směrem ke čtyřce, dvojce, až ke konečnému splnutí s absolutnem. Jedná se tedy o proces finálního konce světa a „ukončení Hry“, naopak obrácený postup ve sledu kroků 2 – 4 – 8 je oproti tomu „začátkem Hry“ a stvořením světa.

[11] White, Douglass A.: *The Holistic Change Maker (Book of Changes)* (str. 22); Sacred Scarab Institute, 2022

**Pozn.:** Douglass A. White v souladu s egyptskou mytologií označuje postavu Ba-Ba také jako „baboon“, tedy pavián. V egyptské kultuře se lze setkat s vyobrazením paviána (Ba-Ba) a ptáka ibise (bůh Thoth), kteří společně plují na loďce. Pavián (Ba-Ba) podává měsíční oko dozadu – směrem do minulosti – bohu Thothovi, zatímco sluneční oko směřuje do budoucnosti, ve směru plavby. Znak lunárního oka obsahuje 64 hexagramů Knihy Proměn.

[12] Dostupné on-line: <https://pyramidtextsonline.com>

[13] **Pozn.:** Bůh Horus ztratil solární oko v boji se Sethem. To druhé, lunární, bylo Sethem rozsekáno na 64 částí. Úkolem Egyptanů je vyléčit nestabilitu a cykličnost měsíčního oka, které kvůli poranění neustále mrká. Pomocí přímých slunečních paprsků (hetero, yang, Menkaure) usilují o vyléčení nestability a cykličnosti Měsíce (homo, yin, Cheops) a jeho 64 měsíčních fází, které jsou neúplné – v jednotlivých fázích vidíme pouze malou výseč, srpek Měsíce. Cílem je tak pomocí přímého slunečního světla (Menkaure) obnovit původní celistvost lunárního oka (Cheops).

[14] ReFaey, Karim: *The Eye of Horus: The Connection Between Art, Medicine, and Mythology in Ancient Egypt*

Dostupné on-line:

[https://www.researchgate.net/publication/333325577\\_The\\_Eye\\_of\\_Horus\\_The\\_Connection\\_Between\\_Art\\_Medicine\\_and\\_Mythology\\_in\\_Ancient\\_Egypt](https://www.researchgate.net/publication/333325577_The_Eye_of_Horus_The_Connection_Between_Art_Medicine_and_Mythology_in_Ancient_Egypt)